

OSO PEREZOSO

DISEÑO Y DIAGRAMAS : ALEXANDER OLIVEROS AVILA

PAPEL: iris doble color , preferiblemente de 20 x 20 cm.

DIMENSIONES : papel cuadrado de 20 x 20 cm para el cuerpo
Papel cuadrado de 10 x 10 cm para la cabeza.

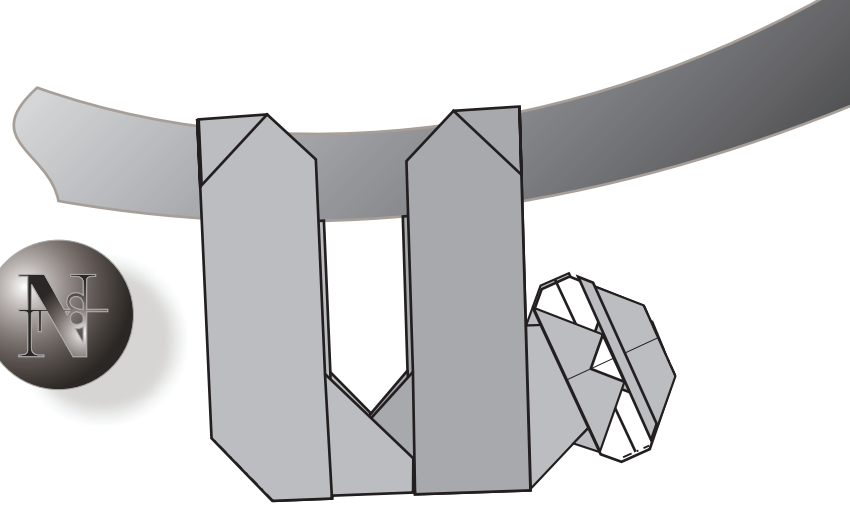

PARTE TRASERA (cuadrado de 20 x 20cm).

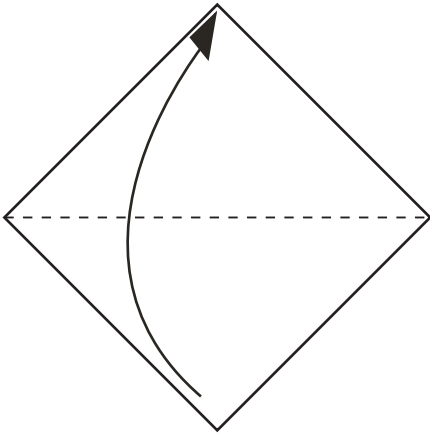

1. Doblamos a la mitad.

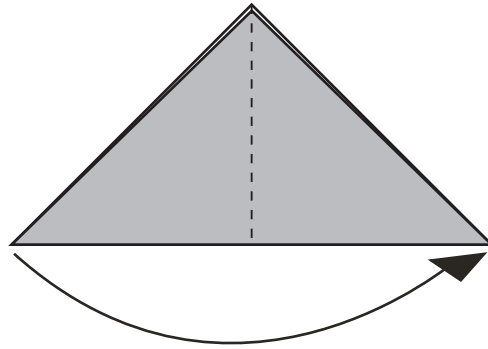

2. Nuevamente a la mitad.

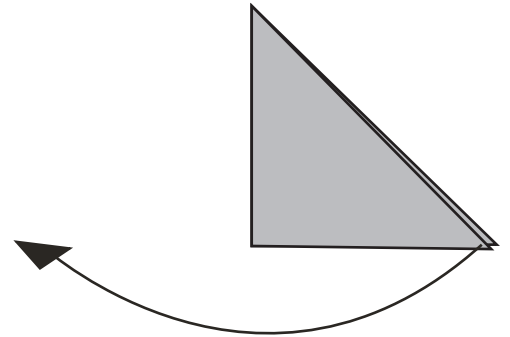

3. Desplegamos.

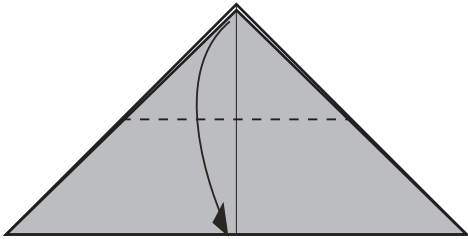

4. Bajar las dos capas .

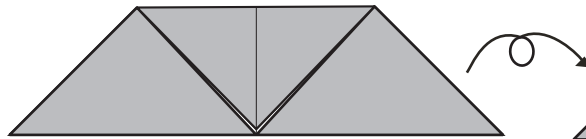

5. Dar vuelta .

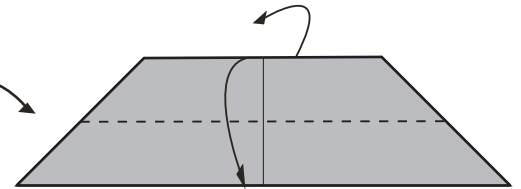

6. Llevar un borde al otro.

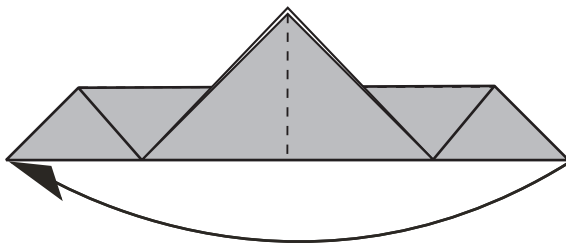

7. Doblamos a la mitad.

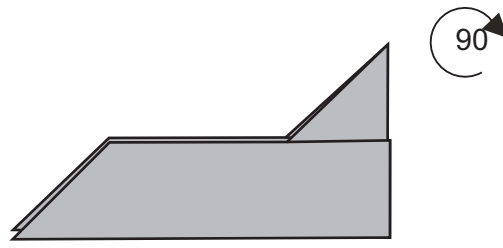

7. Parte trasera terminada.

PARTE DELANTERA (cuadrado de 20 x 20cm)

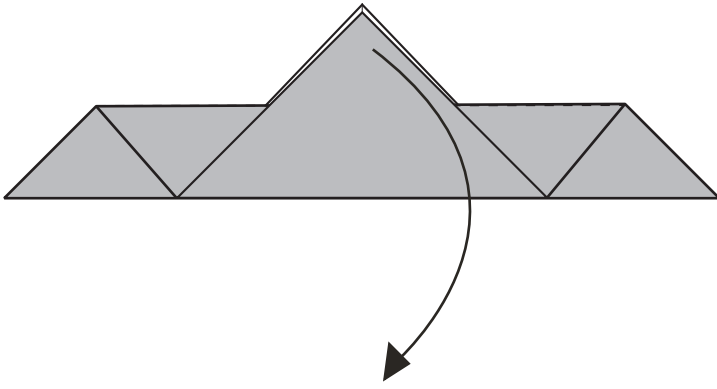

1. Partimos del paso 7 de la parte trasera y desplegamos solo una capa

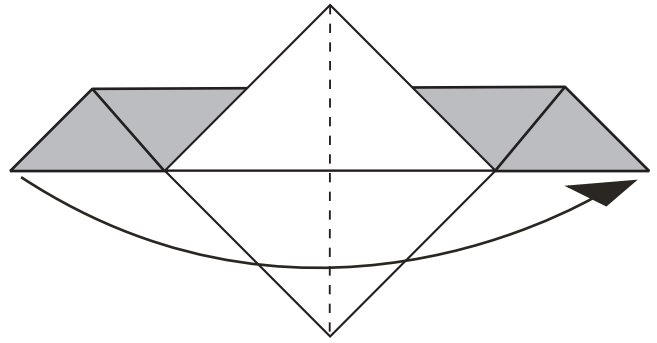

2. Doblamos a la mitad

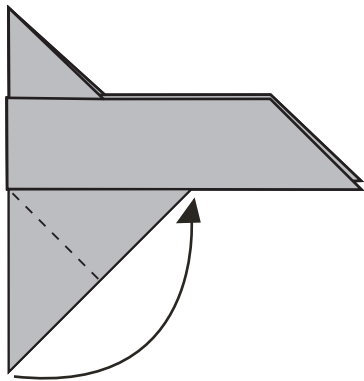

3. Llevar hasta el borde.

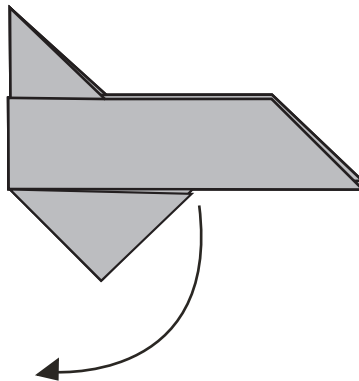

4. Desplegar.

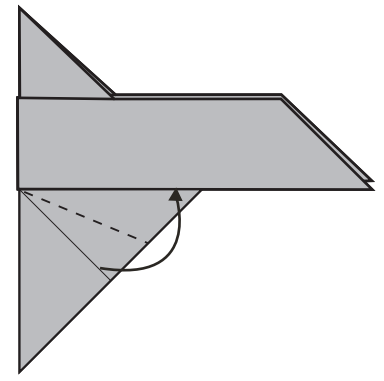

5. Desde el pliegue anterior hasta el borde.

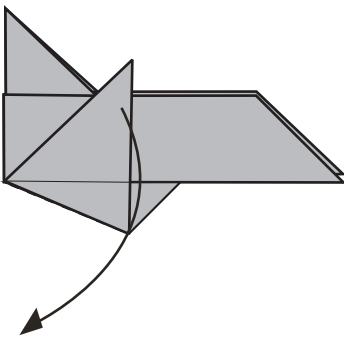

6. Desplegar.

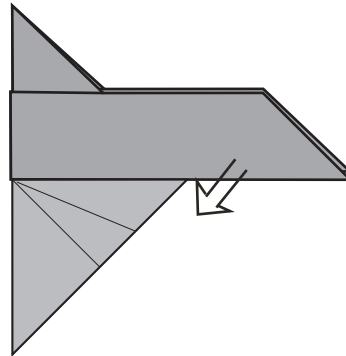

7. Abrir un poco.

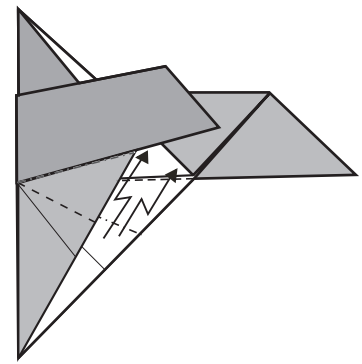

8. Enviar en zig zag por dentro.

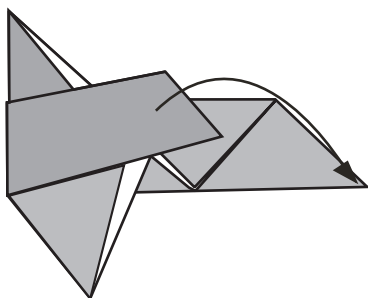

9. Cerrar.

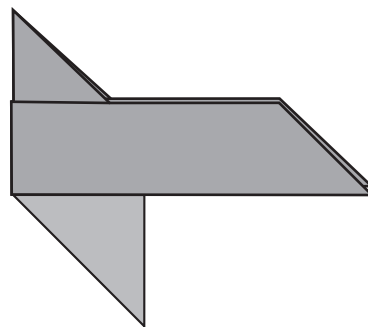

7. Parte delantera terminada.

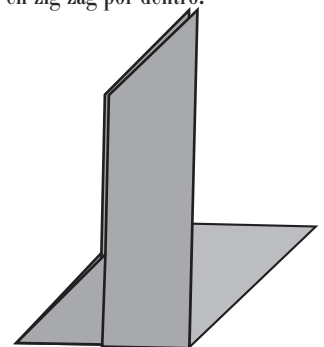

CABEZA (cuadrado de 10 x 10cm)

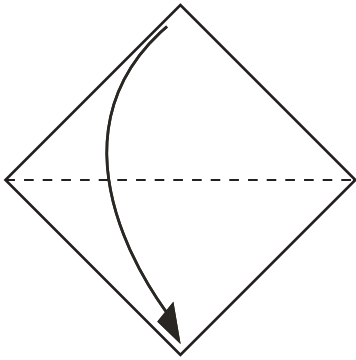

1. Doblamos a la mitad.

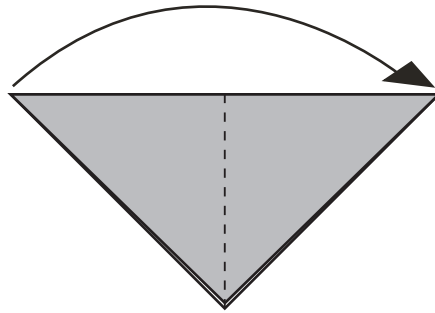

2. Nuevamente a la mitad.

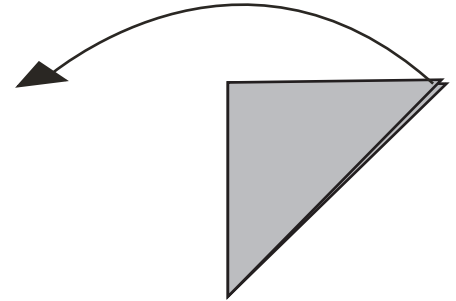

3. Desplegamos.

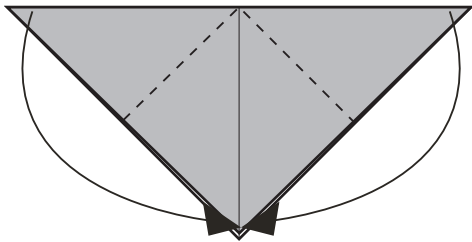

4. Bajar las puntas hacia el centro.

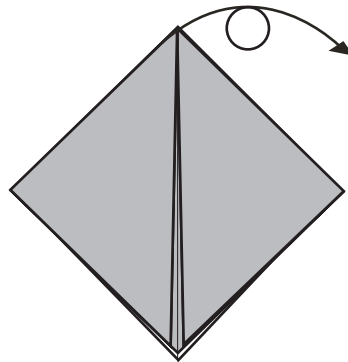

5. Dar vuelta.

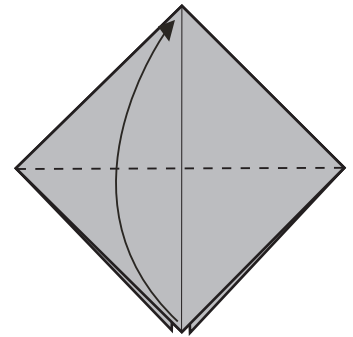

6. Doblar a la mitad solo la capa superior.

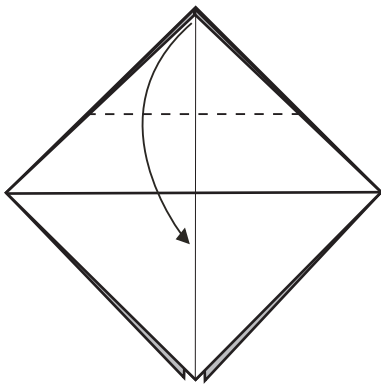

7. Doblar al centro.

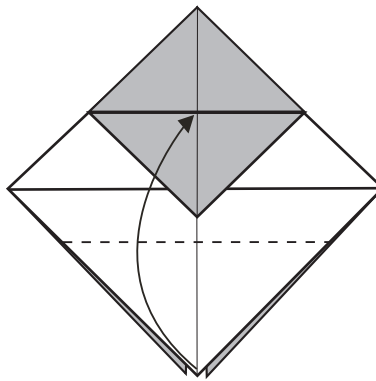

8. Doblar hasta el borde.

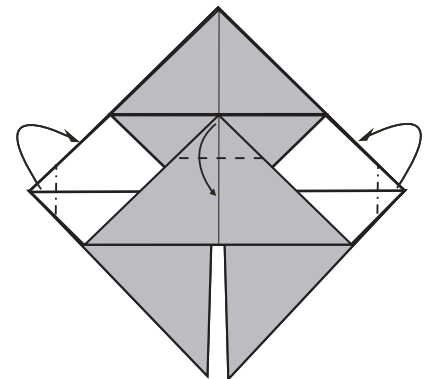

9. bajar un poco la punta central.
Llevar hacia atras las puntas laterales.

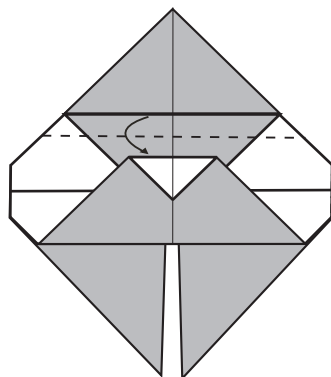

10. Llevar un borde hacia el otro.

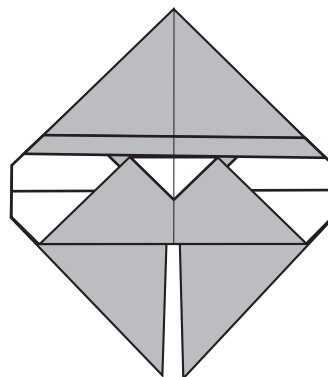

11. Llevar un borde al otro.

COMO UNIR LAS PIEZAS

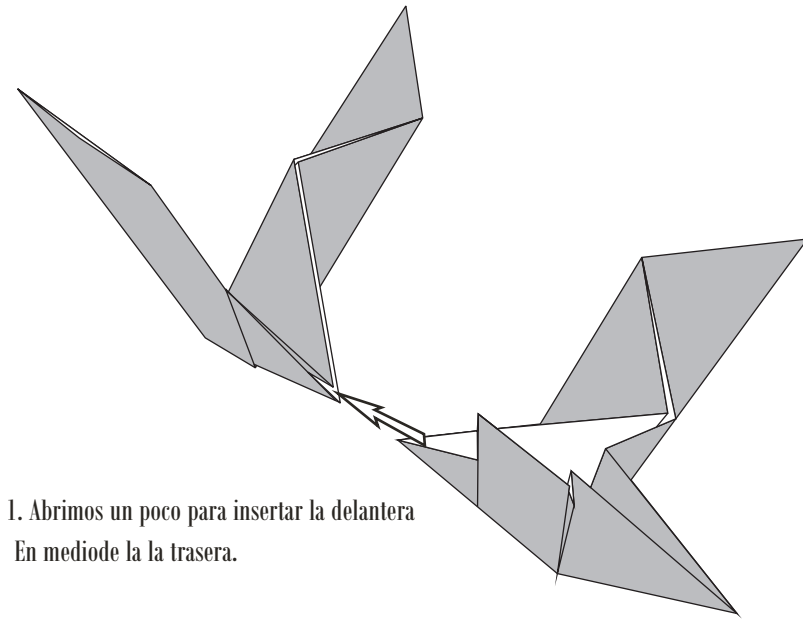

1. Abrimos un poco para insertar la delantera
En medioda de la trasera.

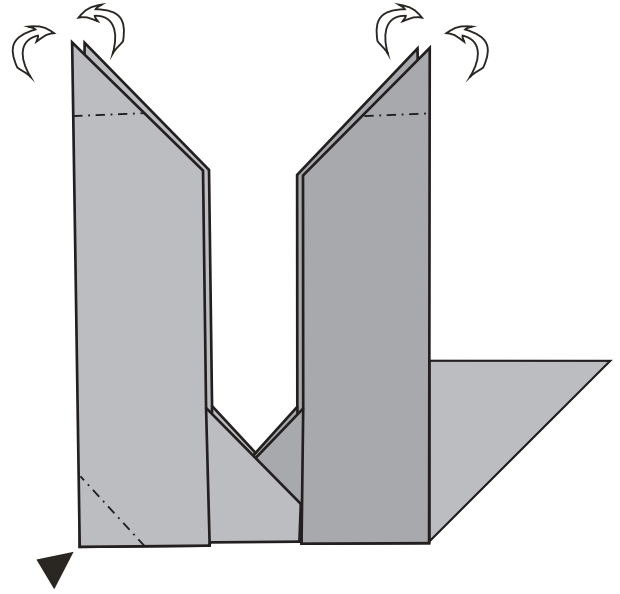

2. En las patas doblamos una punta dentro de la otra y plegamos.
Hundimos para dar forma a la cola.

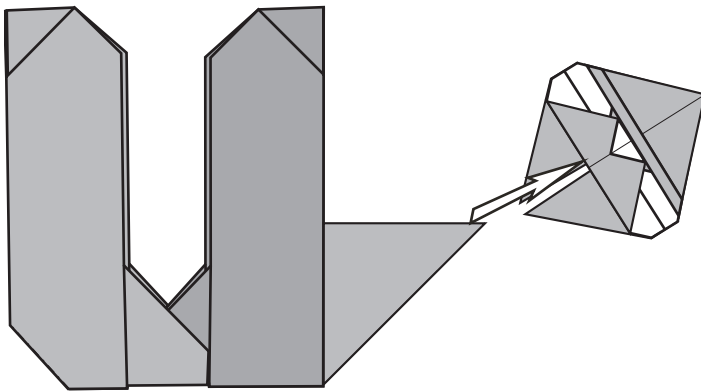

3. Insertar la punta del cuerpo en la cabeza y plegar la punta de la cabeza para dar forma y asegurar.

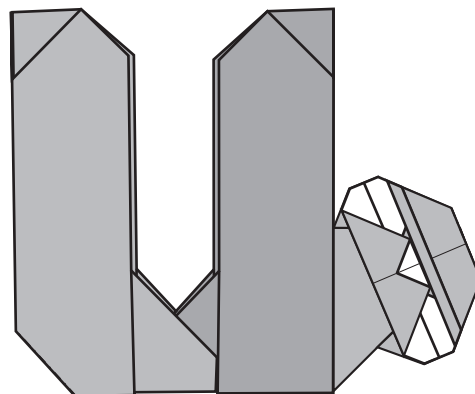
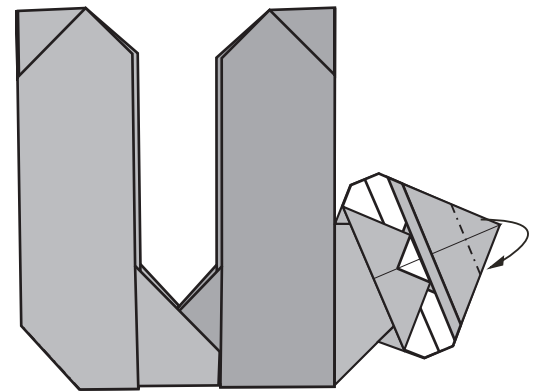

4. Figura terminada.